

Piso 1°

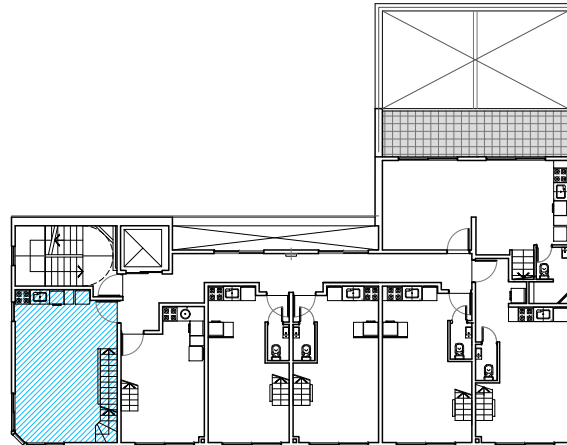

Piso 2°

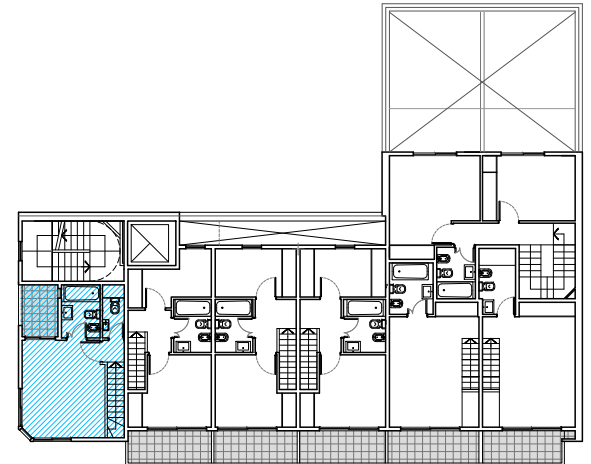

Piso 3°

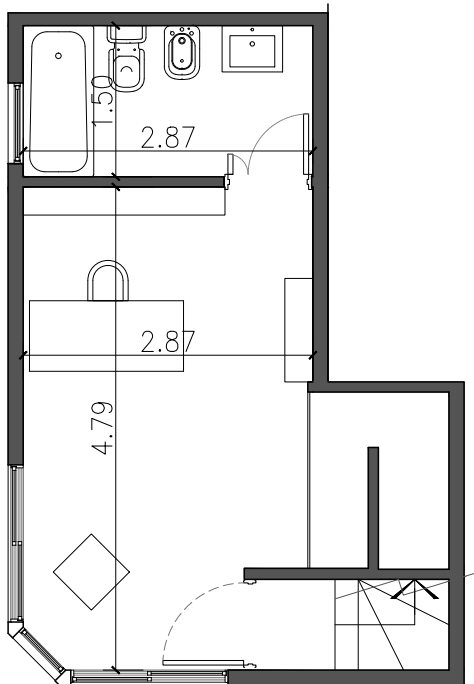

1 °Piso

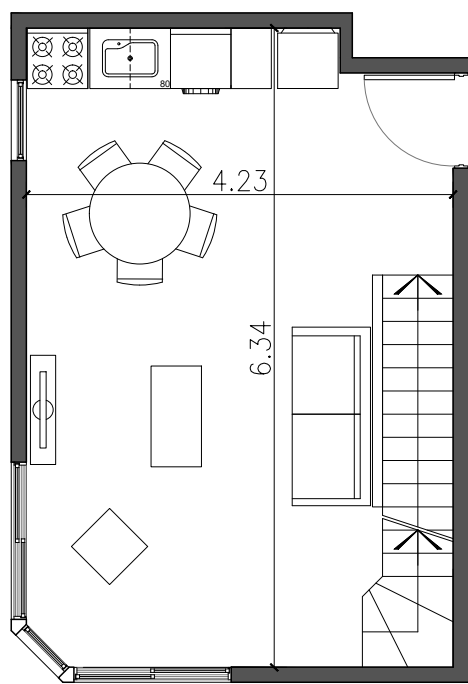

2 °Piso

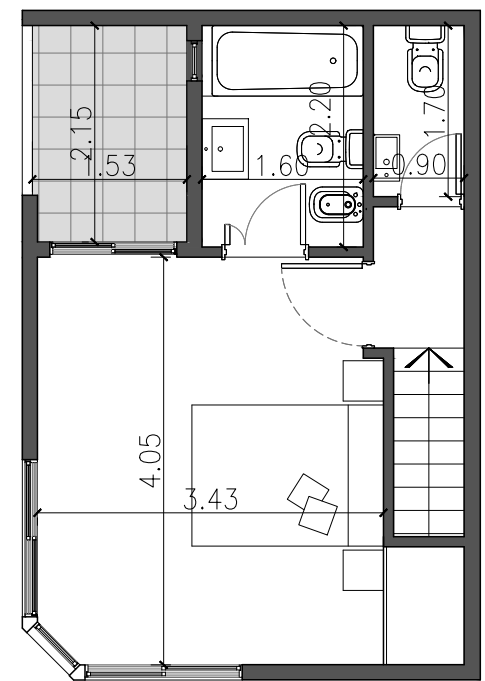

3 °Piso

Detalles de Terminación:

- Pisos de porcellanato simil madera.
- Climatización por aire acondicionado frío- calor en living comedor
- Panel calefactor de bajo consumo tipo Ecosol o similar en dormitorios.
- Frentes de placard hojas corredizas.
- Interiores de placard completos en melamina color blanco.
- Agua caliente individual por termotanque eléctrico.
- Griferías monocomando marca FV o similar en baños y cocinas
- Artefactos de baño blancos marca Ferrum o similar.
- Baños y toilettes con bacha enlozada sobre muebles vanitorys
- Muebles de cocina en melamina, bajo mesada y alacenas
- Artefactos cocina de frente con acero inoxidable marca Longvie

NOTA: Las superficies son aproximadas. Las definitivas surgirán del plano de agrimensura

SUP. CUBIERTA	76,88m²
SUP. SEMIC/ LIBRE	3,30m²
SUP. TOTAL	80,18m²

Emprendimiento: Ramallo y Conesa, CABA.